

Long-сцепка – ключ к эффективности грузоперевозок и удовлетворенности покупателей

Юников Роман Александрович

Руководитель направления по внедрению инноваций и операционного взаимодействия с внешними органами

Розничная сеть  **МАГНИТ**



Сеть и транспорт МАГНИТ: цифры и факты

 **МАГНИТ** 80,5 млн. участников программы лояльности

 **МАГНИТ КОСМЕТИК** 18 млн. человек ежедневно

 **МАГНИТ АПТЕКА** 30 109 торговых точек*

 **МАГНИТ ДОСТАВКА** 4 387 населенных пунктов

 **Магнит Маркет** 67 регионов России

 8 189
Водителей-экспедиторов

 6 080
Собственных грузовых ТС

 643 млн км/год
Общий пробег ТС

 17,5 млн тонн/год
Перевезенных грузов

 47
РЦ с автоматическими ПВК ТС



*По состоянию на 30.06.2024.

Деление округов на карте не соответствует административному делению областей РФ.



Long-цепка – готовое решение без глобальных затрат

- ✓ Все ТС сертифицированы для эксплуатации РФ
- ✓ Нагрузки на оси не выше законодательных нормативов
- ✓ Весовой контроль СИ* в каждом пункте отгрузки

Остаётся в рамках ЭПР**:

- снять избыточное ограничение по делимым грузам
- разрешить
 - 3 ТС в составе 1 автопоезда
 - ТС длиной до 25,7 м без авто прикрытия
- допустить общую массу до 52 т
- подтвердить безопасность для дорог категории I-A и I-B

*Средство измерения

**Экспериментально-правовой режим

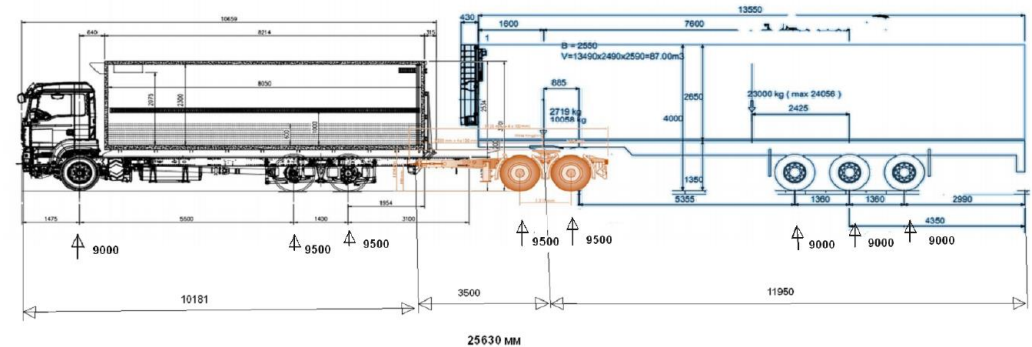

Long-цепка – знаменатель для вызовов в грузовых автоперевозках

- Дефицит водителей с категорией Е
- Рост стоимости топлива
- Отсутствие ресурсов для обновления автопарка
- Стоимость ЗЧ и РМ
- Дорожные сборы
- ...



2 автопоезда 2 п-прицепа
66 паллет



1 автопоезд фургон + п-прицеп
52 паллета

Кол-во и ФОТ водителей	↑	↓ / 2*
Расход топлива/тонна груза	↑	↓ ~40%*
Амортизация ТС	↑	↓ ~35%*
Стоимость эксплуатации ТС/тонна груза	↑	↓ ~45%*
Сумма дорожных сборов на ТС	↑	↓ ~65%*

*Экспертная оценка.



Эффект от перевода перевозок по маршруту М-11 + А-113 + М-12

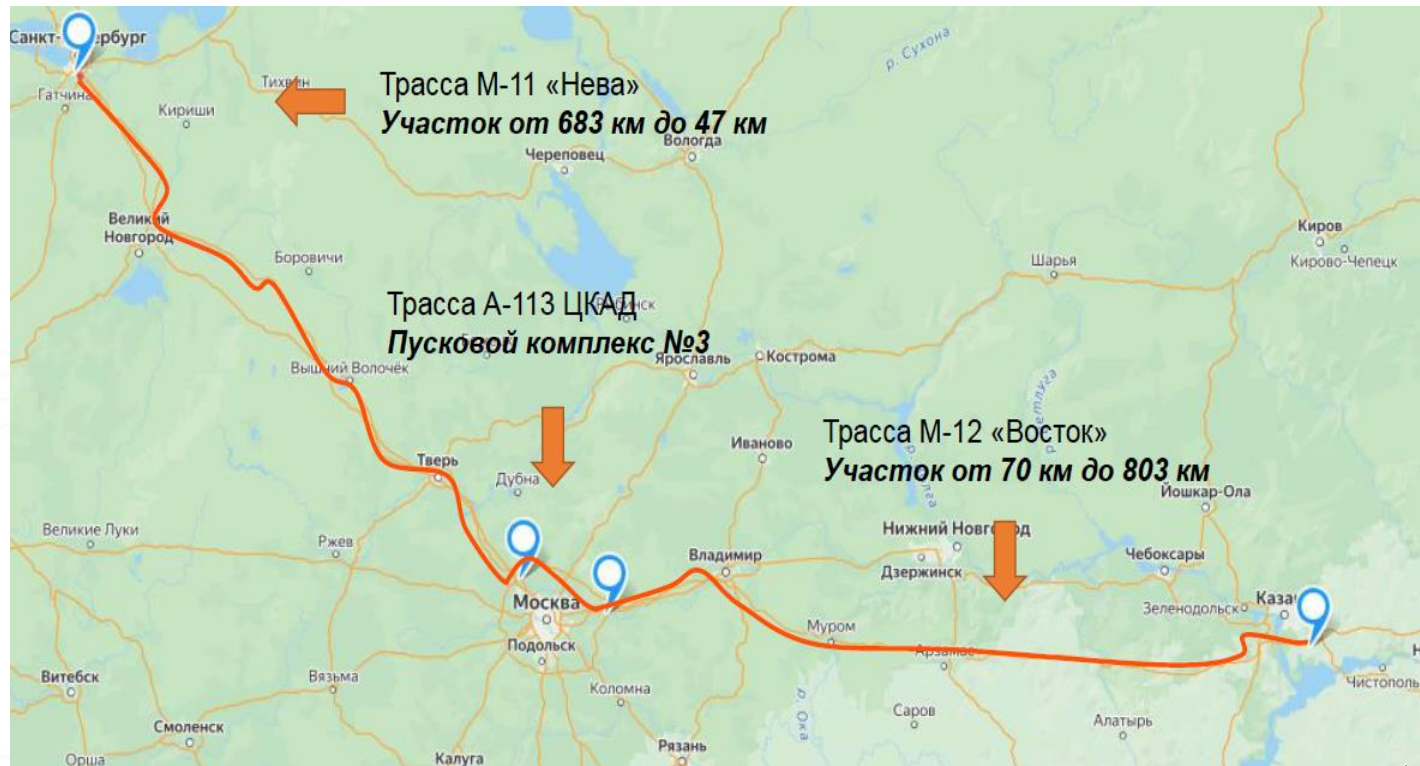

9 500 FTL рейсов/год

СПБ – Центр **7530**

СПБ – Зеленодольск **901**

СПБ – Дзержинск **1096**

1 400 FTL рейсов/год

МСК – Зеленодольск **1351**

МСК – Дзержинск **2681**

280 млн. руб./год сокращение
транспортных затрат

Общая протяженность маршрута **1520** км, Время в пути **15** ч



Прогноз эффекта от перевода перевозок по всей сети

На **74 тыс.** рейсов/год меньше (35%)

На **30%** сокращение транспортных затрат



Совокупный объем грузов ~ **25 млн.** ПМ/год



Long-цепка – эффект на цену СЗП

Снижение цены на СЗП* за счет использования Long-цепки для доставки в отдаленные районы может составить до 10%.

Состав группы товаров СЗП в сбалансированном ассортименте согласно пропорций стандартного продуктового набора:

Бананы
Картофель
Лук
Булочные изделия
Молоко коровье
Куриное
Огурцы
Томаты свежие
Семечковые плоды
Сметана
Цитрусовые плоды
Масло коровье
Подсолнечное масло
Сахар-песок
Кефир
Вторые блюда
Творог
Вареные колбасы
Спагетти, фигурные
Сосиски
Майонез
Конфеты шоколадные (вес)
Квашеные, соленые и маринованные овощи и плоды



*Социально-значимые продукты питания.



БЛАГОДАРЮ ЗА ВНИМАНИЕ!

